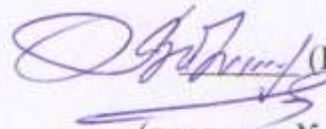

МІНІСТЕРСТВО ОСВІТИ І НАУКИ УКРАЇНИ
Херсонський державний університет

ОСВІТНЬО-ПРОФЕСІЙНА ПРОГРАМА

«Середня освіта (Фізична культура)»
першого (бакалаврського) рівня вищої освіти
за спеціальністю 014 Середня освіта (Фізична культура)
галузі знань 01 Освіта / Педагогіка
Кваліфікація: Бакалавр середньої освіти (Фізична культура)
Вчитель фізичної культури

ЗАТВЕРДЖЕНО
вченою радою Херсонського
державного університету
Голова вченої ради ХДУ
(Володимир ОЛЕКСЕНКО)

(протокол № 12 від «25» 06 2020 р.)
Освітня програма вводиться в дію з 06.07 2020 р.

Ректор Херсонського державного
університету
(Олександр СПИВАКОВСЬКИЙ)

наказ № 027-В від «06» 07 2020 р.)



Херсон, 2020 р.

ПЕРЕДМОВА

Освітньо-професійна програма «Середня освіта (Фізична культура)» з підготовки фахівців за першим (бакалаврським) рівнем вищої освіти розроблена робочою групою кафедри теорії та методики фізичного виховання факультету фізичного виховання та спорту Херсонського державного університету згідно з вимогами Закону України «Про вищу освіту».

Робоча група з розробки освітньої програми:

1. Маляренко Ірина Валентинівна – кандидат наук з фізичного виховання та спорту, доцент, завідувачка кафедри теорії та методики фізичного виховання;
2. Глухов Іван Геннадійович – кандидат педагогічних наук, доцент кафедри теорії та методики фізичного виховання, декан факультету фізичного виховання та спорту;
3. Городинська Інна Володимирівна – кандидат педагогічних наук, доцент кафедри теорії та методики фізичного виховання;
4. Грабовський Юрій Антонович – кандидат педагогічних наук, доцент кафедри теорії та методики фізичного виховання;
5. Кольцова Ольга Сергіївна - кандидат педагогічних наук, доцент кафедри теорії та методики фізичного виховання;
6. Коваль Вікторія Юріївна – кандидат педагогічних наук, доцент кафедри теорії та методики фізичного виховання;
7. Степанюк Світлана Іванівна - кандидат наук з фізичного виховання та спорту, доцент кафедри теорії та методики фізичного виховання;
8. Пришва Олесь Борисович - кандидат педагогічних наук, доцент кафедри теорії та методики фізичного виховання;
9. Лукашишена Олена – здобувач першого (бакалаврського) рівня вищої освіти, студентка 14-311 групи факультету фізичного виховання та спорту ХДУ.

Рецензії-відгуки зовнішніх стейкхолдерів:

1. Моїсеєв Сергій Олександрович – завідувач кафедри теорії й методики виховання, психології та інклюзивної освіти Комунального вищого навчального закладу "Херсонська академія неперервної освіти" Херсонської обласної ради, кандидат педагогічних наук, доцент.
2. Щербина Світлана Іванівна – старший вчитель фізичної культури вищої категорії Херсонської спеціалізованої школи І-ІІІ ступеня № 57 з поглибленим вивченням іноземних мов.
3. Зажерило Роман Леонідович – вчитель фізичної культури ІІ категорії Херсонського НВК «Загальноосвітня школа І ступеня – спеціалізована школа ІІ ступеня – колегіум» №51 ім. Г.О. Потьомкіна Херсонської міської ради, випускник факультету фізичного виховання та спорту ХДУ 2016 р.

1. Профіль освітньо-професійної програми «Середня освіта (Фізична культура)» зі спеціальності 014 Середня освіта (Фізична культура)

1. Загальна інформація	
Повна назва вищого навчального закладу та структурного підрозділу	Херсонський державний університет Факультет фізичного виховання та спорту
Ступінь вищої освіти та назва кваліфікації мовою оригіналу	Бакалавр Вчитель фізичної культури
Офіційна назва освітньої програми	Освітньо-професійна програма «Середня освіта (Фізична культура)» першого (бакалаврського) рівня вищої освіти
Тип диплому та обсяг освітньої програми	Диплом бакалавра, одиничний, 240 кредитів ЄКТС, термін навчання: - на базі повної загальної середньої освіти – 3 роки 10 місяців (денна та заочна форми навчання); - на базі ступеня «молодший бакалавр» (освітньо-кваліфікаційного рівня «молодший спеціаліст»): 1 рік 10 місяців з перезарахуванням 120 кредитів ЄКТС, отриманих в межах попередньої освітньої програми підготовки молодшого бакалавра (молодшого спеціаліста) за спорідненими спеціальностями.
Наявність акредитації	Міністерство освіти і науки України, 2018 рік НД – IV № 2205141 (НД № 2288955) до 2028 року
Цикл/рівень	НРК України – 7 рівень, FQ-EHEA – перший цикл, EQF-LLL – 7 рівень
Передумови	– наявність повної загальної середньої освіти; – наявність ступеня «молодший бакалавр» (освітньо-кваліфікаційного рівня «молодший спеціаліст»); – наявність ступеня «бакалавр» або освітньо-кваліфікаційного рівня «спеціаліст» з іншої спеціальності.
Мова(и) викладання	Українська
Термін дії освітньої програми	2 роки
Інтернет-адреса постійного розміщення опису освітньої програми	http://www.kspu.edu/About/Faculty/FPhysicalEduSport/C hairTheoryMethodsPhysicalEdu.aspx
2. Мета освітньої програми	
Формування професійних компетентностей майбутніх учителів фізичної культури закладів загальної середньої освіти, здатних ефективно розв'язувати складні спеціалізовані задачі і практичні проблеми в освітній сфері з фізичної культури, орієнтованих на успішну професійну діяльність.	
3. Характеристика освітньої програми	

Предметна область (галузь знань, спеціальність, спеціалізація (за наявності))	<i>Галузь знань</i> 01 Освіта/Педагогіка <i>Спеціальність</i> 014 Середня освіта (Фізична культура)		
Орієнтація освітньої програми	Освітньо-професійна програма; прикладна: орієнтована на методику викладання фізичної культури, основ туристської та спортивно-масової роботи, фізкультурно-оздоровчої роботи; створення здоров'язберезувального освітнього середовища та реалізацію основ здорового способу життя.		
Основний фокус освітньої програми та спеціалізації	Спеціальна освіта та професійна підготовка у сфері середньої освіти, зокрема у фізичній культурі. Ключові слова: фізична культура, фізичне виховання, заклади загальної середньої освіти.		
Особливості програми	Освітньо-професійна програма спрямована на формування загальних та спеціальних (фахових) компетентностей вчителя фізичної культури в закладах загальної середньої освіти, реалізацію індивідуальної освітньої траєкторії. Узгодженість з програмою подвійного дипломування з Університетом Економіки в Бидгощі (Wyższa Szkoła Gospodarki (WSG) w Bydgoszczy) (Польща)		
4. Придатність випускників до працевлаштування та подальшого навчання			
Придатність до працевлаштування	Код КП	Код ОКПДТР	Професійна назва роботи
	2320	24420	Викладач професійного навчально-виховного закладу
	2331		Вчитель загальноосвітнього навчального закладу
	3475	22831	Інструктор з фізкультури
	3414		Інструктор оздоровчо-спортивного туризму (за видами туризму)
Подальше навчання	Продовження навчання за другим (магістерським) рівнем вищої освіти. Набуття освітніх і професійних кваліфікацій за іншими спеціальностями та спеціалізаціями в системі післядипломної освіти.		
5. Викладання та оцінювання			
Викладання та навчання	Студентоцентроване навчання, технологія проблемного і диференційованого навчання, технологія інтенсифікації та індивідуалізації навчання, технологія програмованого навчання, інформаційна технологія, технологія розвивального навчання, кредитно-трансферна система організації навчання, самонавчання, навчання на основі досліджень.		

	<p>Проведення лекцій (у тому числі мультимедійних, інтерактивних), семінарів, практичних занять, лабораторних робіт, самостійного навчання, консультацій з професорсько-викладацьким складом, залучення студентів до участі в проектних роботах, конкурсах, олімпіадах та науководослідних заходах.</p>
Оцінювання	<p>Здійснюється в умовах кредитно-трансферної організації освітнього процесу за 100-бальною (рейтинговою) шкалою ЕКТС (ECTS), національною шкалою («відмінно», «добре», «задовільно», «незадовільно») і вербальною («зараховано», «незараховано») системами. Види контролю: поточний, тематичний, підсумковий, семестровий, самоконтроль. Методи оцінювання: усні та письмові іспити, заліки, тестові завдання в тому числі комп'ютерне тестування, лабораторні звіти, презентації, захист звітів з практик, захист курсових робіт.</p>
6. Програмні компетентності	
Інтегральна компетентність	<p>- Здатність розв'язувати складні спеціалізовані завдання та практичні проблеми у сфері фізичної культури та спорту або у процесі навчання, що передбачає застосування теорій та методів відповідних наук, і характеризується комплексністю та невизначеністю умов.</p>
Загальні компетентності (ЗК)	<ul style="list-style-type: none"> - Здатність застосовувати знання у практичних ситуаціях (ЗК-1). - Здатність планувати і управляти часом (ЗК-2). - Здатність спілкуватися українською мовою як усно, так і письмово (ЗК-3). - Здатність до використання інформаційних і комунікаційних технологій (ЗК-4). - Здатність вчитися та оволодівати сучасними знаннями (ЗК-5). - Здатність використовувати іноземну мову у професійній діяльності (ЗК-6). - Здатність працювати в команді (ЗК-7). - Здатність до міжособистісної взаємодії (ЗК-8). - Здатність до здійснення безпечної діяльності (ЗК-9). - Прагнення до збереження навколишнього середовища та дотримання основних гігієнічних норм (ЗК-10). - Здатність діяти на основі етичних міркувань (мотивів) (ЗК-11). - Здатність до формування світогляду та аналізу

	<p>розвитку людського буття, суспільства і природи (ЗК-12).</p> <ul style="list-style-type: none"> – Здатність інтерпретувати історичний розвиток українського суспільства (ЗК-13). – Здатність аналізувати економічні процеси (ЗК-14). – Здатність використовувати різні види та форми рухової активності для активного відпочинку та ведення здорового способу життя (ЗК-15). – Здатність до формування теоретичних знань з особливостей будови, функціонування та протікання процесів життєдіяльності організму людини (ЗК-16).
<p>Фахові компетентності спеціальності (ФК)</p>	<ul style="list-style-type: none"> – Здатність використовувати під час навчання та виконання професійних видів робіт основ медичних знань, надавати долікарську допомогу особам під час виникнення у них невідкладних станів та патологічних процесів в організмі (ФК-1). – Здатність використовувати під час навчання та виконання професійних завдань знань про будову тіла людини та механізми життєдіяльності її організму, фізіологічні та біохімічні основи адаптації до фізичних навантажень різної спрямованості. (ФК-2). – Здатність використовувати під час навчання та виконання професійних завдань базові знання з теорії і методики фізичного виховання та застосовувати систему знань під час виробничої практики (ФК-3). – Здатність до загальної орієнтації у застосуванні основних теоретичних положень та технологій оздоровчо-рекреаційної рухової активності, здатність до використання базових знань із загальної теорії здоров'я з метою інтеграції принципів, шляхів та умов здорового способу життя (ФК-4). – Здатність використовувати під час навчання та виконання професійних завдань базових знань з теорії та методики фізкультурно-спортивної реабілітації осіб з інвалідністю (ФК-5). – Здатність використовувати під час навчання та виконання професійних завдань базових знань з історичних закономірностей та особливостей розвитку фізичної культури та спорту (ФК-6). – Здатність використовувати різні методи та

	<p>прийоми навчання, виховання та соціалізації особистості (ФК-7).</p> <ul style="list-style-type: none"> – Здатність визначати закономірності, розвиток і форми психічних проявів людини, а також формувати мотиваційно-ціннісні орієнтації особистості (ФК-8). – Здатність організовувати діяльність та забезпечувати ефективне управління окремими суб'єктами сфери фізичної культури та спорту, здійснювати підприємницьку діяльність в сфері фізичної культури та спорту (ФК-9). – Здатність використовувати спортивні споруди, спеціальне обладнання та інвентар (ФК-10). – Здатність здійснювати виміри у відповідності до метрологічних вимог, біомеханічний аналіз, синтез, моделювання фізичних вправ та керування рухами людини (ФК-11). – Здатність здійснювати дослідну діяльність в сфері фізичної культури та спорту, розв'язувати практичні проблеми за невизначених умов в окремих напрямках фізичної культури та спорту (ФК-12). – Здатність організовувати та здійснювати освітню діяльність у позаурочний та поза навчальний час (ФК-13).
<p>7. Програмні результати навчання</p>	
<p>Програмні результати навчання (ПРН)</p>	<ul style="list-style-type: none"> – <i>розробляти</i> на основі знань підходи до забезпечення якісного виконання завдань професійної діяльності на основі інструкцій, методичних рекомендацій, встановлених норм, нормативів технічних умов; <i>формувати</i> рекомендації щодо введення нових чи зміни існуючих вимог до якості послуг в сфері фізичної культури і спорту (ПРН-1); – <i>демонструвати</i> знання професійного дискурсу, термінології свого фаху, джерел поповнення лексики української та іноземної мови; <i>комунікувати</i> українською мовою у професійному середовищі; <i>застосовувати</i> етику ділового спілкування; <i>складати</i> різні види документів, в тому числі іноземною мовою; <i>аналізувати</i> іншомовні джерела інформації для отримання даних, що є необхідними для виконання професійних завдань та прийняття

професійних рішень (ПРН-2);

- *знаходити та аналізувати* інформацію з різних джерел; *здійснювати* комунікаційну взаємодію за допомогою соціальних мереж; *систематизувати* прийоми створення, збереження, накопичення та інтерпретації даних з використанням сучасних інформаційних та комунікаційних технологій (ПРН-3);
- *виявляти* готовність до освоєння нового матеріалу та вміння оцінювати себе критично; *демонструвати* поглиблення базових знань за допомогою самоосвіти; *демонструвати* вміння представити і оцінювати власний досвід та аналізувати й застосовувати досвід колег (ПРН-4);
- *аналізувати та синтезувати* історичні процеси державно-політичного та соціально-економічного розвитку українського суспільства від найдавніших часів до сьогодення; *розпізнавати* сутність перетворень, що відбуваються в сучасній Україні, та визначає її місце в загальноєвропейському просторі (ПРН-5);
- *визначати* основні економічні закони та категорії; знання базових методів пізнання і аналізу економічних процесів; *описувати* ринковий механізм та принципи його дії у сфері фізичної культури та спорту (ПРН-6);
- *аналізувати* проблеми людини і світу у світоглядному контексті та застосовувати філософські категорії та поняття (ПРН-7);
- *визначати* особливості будови опорно-рухового апарату та функціональних систем людини; *пояснювати* значення основних понять та визначень, що характеризують перебіг фізіологічних процесів в організмі людини; *прогнозувати* зміни функціональних процесів при емоційних та фізичних навантаженнях; *описувати* біохімічні механізми енергетичного та пластичного м'язового скорочення (ПРН-8);
- *визначати* синдроми поширених захворювань людини; виділяє причину, клінічну картину та засоби профілактики перенапруження систем організму осіб, які займаються фізичною культурою та спортом; *діагностувати* функціональний стан організму людини; *застосовувати* основні принципи та засоби

надання долікарської допомоги у невідкладних станах та патологічних процесах в організмі; *розробляти* гігієнічні заходи у процесі занять фізичною культурою та спортом (ПРН-9);

- *демонструвати* знання сучасної класифікації діагностичних підходів до оцінки здоров'я та використовує сучасні методи діагностики індивідуального і громадського здоров'я (ПРН-10);
- *розробляти* рекомендації та складає персональні програми оздоровлення на основі показників стану здоров'я, оцінювати рухову активність, *організовувати* заходи залучення різних груп населення до здорового способу життя, *планувати* методику кондиційного тренування, *розробляти та організовувати* фізкультурно-оздоровчі заходи для різних груп населення (ПРН-11);
- *пояснювати* принципи, засоби та методи фізичного виховання; *інтерпретувати* теорію навчання рухових дій; *планувати та застосовувати* методику розвитку фізичних якостей; *визначати* форми організації занять у фізичному вихованні з урахування статево-вікових особливостей дітей та молоді (ПРН-12);
- *обирати* засоби, методи і форми фізкультурно-спортивної реабілітації відповідно до нозологічних особливостей осіб з інвалідністю; *встановлювати* контакт із особами різних нозологічних груп з врахуванням етико-деонтологічних аспектів діяльності для успішного забезпечення тренувального процесу та організації змагань (ПРН-13);
- *пояснювати* принципи, мету, завдання, засоби та методи спортивної підготовки; *аналізувати та інтерпретувати* особливості змагальної діяльності та організацію й проведення спортивних змагань, структуру тренувального процесу, відбору та орієнтації спортсменів; *визначати* позатренувальні та позазмагальні засоби стимулювання працездатності та відновних процесів (ПРН-14);
- *виявляти* особливості розвитку фізичної культури і спорту в різні історичні періоди у світі та Україні; *аналізувати* процес становлення та розвитку спорту, олімпійського руху та олімпійської освіти на міжнародному та національному рівнях (ПРН-15);
- *інтерпретувати* принципи, функції та методи

	<p>управління; <i>визначати</i> особливості структури управління у сфері фізичної культури та спорту; <i>розробляти</i> проекти управлінських рішень для забезпечення ефективної діяльності окремих суб'єктів фізичної культури і спорту; доцільно <i>використовувати</i> спортивні споруди, спеціальне обладнання та інвентар; <i>аналізувати та інтерпретувати</i> результати моніторингу змін у законодавстві, орієнтується у нормативних актах сфери фізичної культури і спорту (ПРН-16);</p> <p>– <i>демонструвати</i> знання наукової педагогічної термінології та уміння виявляти шляхи застосування педагогічних знань у практиці професійної діяльності; <i>пояснювати</i> дидактичні принципи та <i>інтерпретувати</i> особливості їх реалізації в навчальному процесі, <i>застосовувати</i> методи організації процесу навчання; <i>демонструвати</i> знання основ психології особистості, характеристики психологічних процесів, психічних станів та психологічних якостей особистості; <i>визначати</i> особливості формування особистості у різні вікові періоди (ПРН-17);</p> <p>– <i>здійснювати</i> пошук нової інформації, що міститься в різноманітних друкованих та інформаційних джерелах, користуючись відповідним пошуковими методами і системами; <i>володіти</i> сучасними методами наукового дослідження, які застосовуються у сфері фізичної культури та спорту, <i>використовувати</i> методи математичної статистики, робить висновки у відповідності до поставлених завдань; <i>планувати та здійснювати</i> наукове дослідження з проблем фізичної культури і спорту (ПРН-18).</p>
8. Ресурсне забезпечення реалізації програми	
Кадрове забезпечення	<p>Науково-педагогічні працівники, які здійснюють освітній процес з реалізації програми, відповідають кадровим вимогам, що передбачені Ліцензійними умовами провадження освітньої діяльності у сфері вищої та післядипломної освіти для осіб з вищою освітою.</p>
Матеріально-технічне забезпечення	<p>З метою забезпечення якісної підготовки фахівців та набуття здобувачами вищої освіти спеціальних, фахових компетентностей використовується: 4 спортивних зали навчально-тренувальний центр; басейн; відкритий тренажерний майданчик, багатофункціональний, відкритий спортивний майданчик; спеціалізований</p>

	<p>кабінет з безпеки життєдіяльності та охорони праці, комп'ютерні класи, спеціалізовані лабораторії та кабінети.</p> <p>У наявності фізкультурно-спортивне спорядження та обладнання; наукова апаратура, технічні засоби навчання; сучасні прилади для діагностики функціонального стану; прилади для визначення рівня функціонування сенсорних систем, сучасні комп'ютерні програми для визначення психофізіологічного стану людини, властивостей нервової системи, сучасні програми для обробки інформації.</p> <p>Вимоги до спеціалізованих лабораторій та кабінетів визначаються окремим документом, що затверджуються рішенням НМР університету.</p>
Інформаційне та навчально-методичне забезпечення	<p>Херсонський державний університет забезпечує студентів і викладачів навчально-методичними матеріалами на паперових та електронних носіях, підручниками і навчальними посібниками, періодичними виданнями за профілем підготовки студентів, доступом до електронних інформаційних ресурсів (у т.ч. через мережу Інтернет) у бібліотеці університету; корпоративними каталогами (спільно з бібліотеками провідних закладів вищої освіти України та світу).</p>
9. Академічна мобільність	
Національна кредитна мобільність	<p>Можливість переведення з інших закладів вищої освіти України за спорідненою спеціальністю та отримання другої вищої освіти.</p>
Міжнародна кредитна мобільність	<p>Херсонським державним університетом укладено угоду про подвійне дипломування з Університетом Економіки в Бидгощі (Wyższa Szkoła Gospodarki (WSG) w Bydgoszczy) (Польща)</p>
Навчання іноземних здобувачів вищої освіти	<p>Вступ у межах ліцензованого обсягу, мова навчання – українська. Вступ згідно з Правилами прийому на поточний рік.</p>

4. Перелік компонент освітньо-професійної програми та їх логічна послідовність

4.1. Перелік компонент ОП

Код н/д	Компоненти освітньої програми (навчальні дисципліни, курсові проекти (роботи), практики, кваліфікаційна робота)	Кількість кредитів	Форма підсумк. контролю
1	2		
Обов'язкові компоненти освітньої програми			
	Цикл загальної підготовки		
ОК 1.	Практична філософія	5	екзамен
ОК 2.	Історія України та української культури	3	Диф.залік
ОК 3.	Українська мова (за професійним спрямуванням)	3	Диф.залік
ОК 4.	Іноземна мова	5	Диф.залік
ОК 5.	Безпека життєдіяльності (безпека життєдіяльності, основи охорони праці та цивільний захист) та екологічна безпека	3	Диф.залік
	Цикл професійної підготовки		
ОК 6.	Сучасні інформаційні технології у професійній діяльності	3	Диф.залік
ОК 7.	Педагогіка	4	екзамен
ОК 8.	Психологія	3	екзамен
ОК 9.	Академічна доброчесність	3	Диф.залік
ОК 10.	Анатомія людини з основами динамічної морфології	9	екзамен
ОК 11.	Біохімія	3	Диф.залік
ОК 12.	Фізіологія людини	4,5	екзамен
ОК 13.	Фізіологічні основи фізичної культури та спорту	5	екзамен
ОК 14.	Спортивна медицина	3	екзамен
ОК 15.	Вступ до спеціальності	3	Диф.залік
ОК 16.	Легка атлетика з методикою викладання	8	екзамен
ОК 17.	Гімнастика з методикою викладання	8	екзамен
ОК 18.	Спортивні ігри з методикою викладання	10	екзамен
ОК 19.	Історія фізичної культури	4	екзамен
ОК 20.	Основи наукових досліджень у фізичному вихованні	3	Диф.залік
ОК 21.	Теорія та методика фізичного виховання	12	екзамен
ОК 22.	Рухливі ігри з методикою викладання	4	Диф.залік
ОК 23.	Плавання з методикою викладання	7	екзамен
ОК 24.	Біомеханіка і основи метрології	3	Диф.залік
ОК 25.	Організація та методика масової фізичної культури	3	Диф.залік

ОК 26.	Туризм та спортивне орієнтування	8	екзамен
ОК 27.	Педагогіка та психологія фізичного виховання	3	Диф.залік
ОК 28.	Олімпійський спорт та олімпійська освіта	3	екзамен
ОК 29.	Фізкультурно-спортивні споруди	3	Диф.залік
ОК 30.	Управління фізичною культурою і спортом	3	Диф.залік
ОК 31.	Гігієна з основами валеології	4	екзамен
ОК 32.	Новітні технології викладання фізичної культури	3	Диф.залік
ОК 33.	Курсові роботи за фахових дисциплін	4,5	Диф.залік
ОК 34.	Навчальна практика	9	Диф.залік
ОК 35.	Виробнича практика	12	Диф.залік
ОК 36.	Підготовка до атестації здобувачів вищої освіти	1,5	
ОК.37	Атестація здобувачів вищої освіти	4,5	екзамен
Загальний обсяг обов'язкових компонент:		180	
Вибіркові компоненти ОП*			
	Цикл загальної підготовки		
ВК 1.	Дисципліна вільного вибору студента 1	4	Диф.залік
ВК 2.	Дисципліна вільного вибору студента 2	3	Диф.залік
ВК 3.	Дисципліна вільного вибору студента 3	3	Диф.залік
	Цикл професійної підготовки		
ВК 4.	Дисципліна вільного вибору студента 4	10	Диф.залік
ВК 5.	Дисципліна вільного вибору студента 5	10	Диф.залік
ВК 6.	Дисципліна вільного вибору студента 6	5	Диф.залік
ВК 7.	Дисципліна вільного вибору студента 7	5	Диф.залік
ВК 8.	Дисципліна вільного вибору студента 8	5	Диф.залік
ВК 9.	Дисципліна вільного вибору студента 9	5	Диф.залік
ВК 10.	Дисципліна вільного вибору студента 10	5	Диф.залік
ВК 11.	Дисципліна вільного вибору студента 11	5	Диф.залік
ВК 12.	Дисципліна вільного вибору студента 12	5	Диф.залік
Загальний обсяг вибірових компонент:		60	
ЗАГАЛЬНИЙ ОБСЯГ ОСВІТНЬОЇ ПРОГРАМИ		240	

*Примітка. Перелік вибірових компонент подано у додатку А

4.2. Структурно-логічна схема ОП

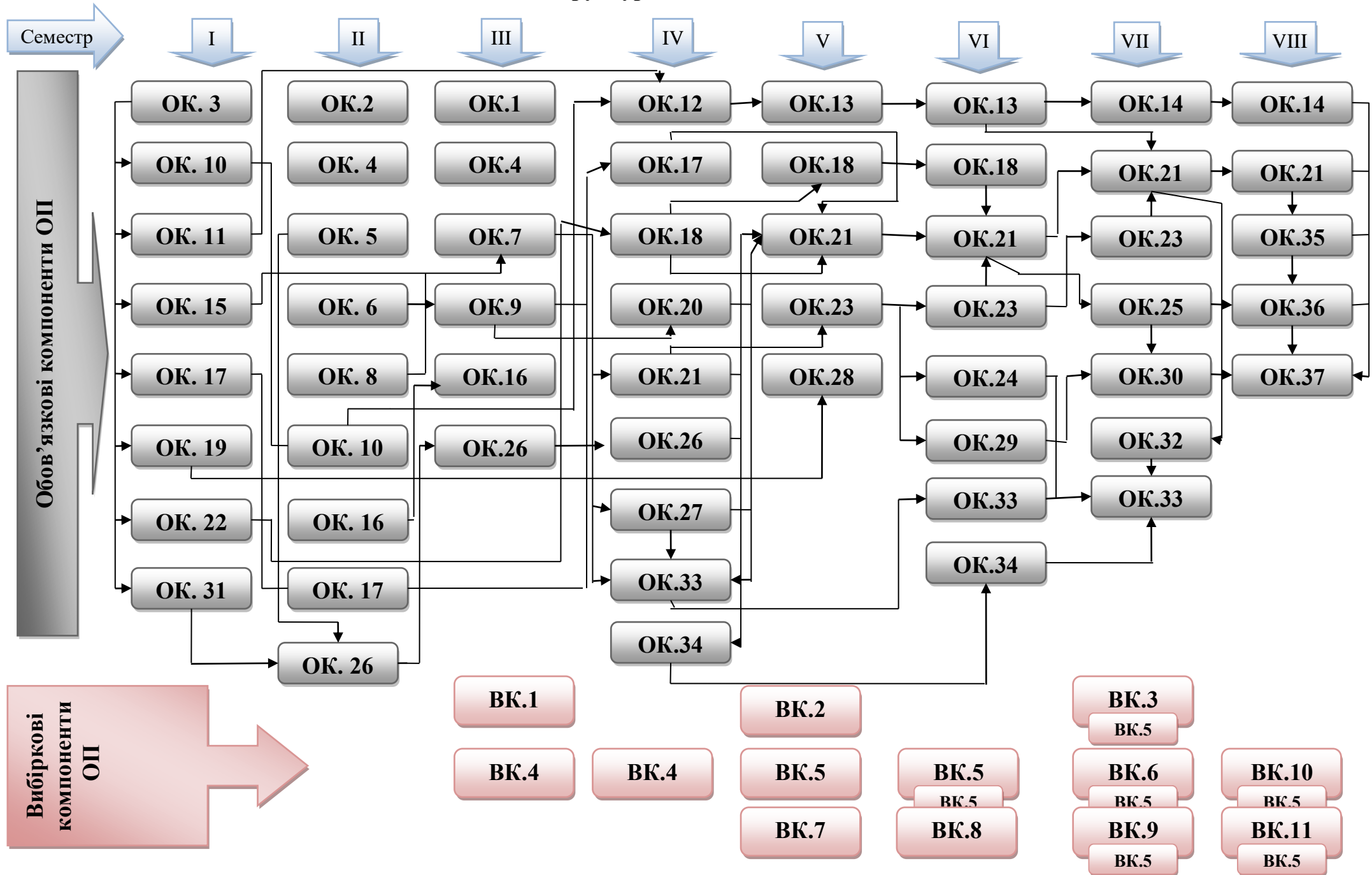

5. Форма атестації здобувачів вищої освіти

Атестація здобувачів першого (бакалаврського) рівня вищої освіти освітньо-професійної програми «Середня освіта (Фізична культура) спеціальності 014. Середня освіта (Фізична культура) здійснюється у формі комплексного іспиту за фахом (педагогіка та психологія фізичного виховання; теорія та методика фізичного виховання). Атестація здійснюється відкрито і публічно. За результатами успішної атестації видається документ встановленого зразка про присудження ступеня бакалавра із присвоєнням кваліфікації вчитель фізичної культури.

6. Матриця відповідності програмних компетентностей компонентам освітньої програми

Компетентності	ОК 1.	ОК 2.	ОК 3.	ОК 4.	ОК 5.	ОК 6.	ОК 7.	ОК 8.	ОК 9.	ОК 10.	ОК 11.	ОК 12.	ОК 13.	ОК 14.	ОК 15.	ОК 16.	ОК 17.	ОК 18.	ОК 19.	ОК 20.	ОК 21.	ОК 22.	ОК 23.	ОК 24.	ОК 25.	ОК 26.	ОК 27.	ОК 28.	ОК 29.	ОК 30.	ОК 31.	ОК 32.	ОК 33.	ОК 34.	ОК 35.	ОК 36.	ОК 37	
1	2	3	4	5	6	7	8	9	10	11	12	13	14	15	16	17	18	19	20	21	22	23	24	25	26	27	28	29	30	31	32	33	34	35	36	37	38	
ЗК1					+								+	+	+	+	+	+	+	+	+	+	+		+	+	+	+			+	+	+	+	+	+	+	
ЗК2									+											+					+	+		+			+		+	+				
ЗК3	+	+	+	+	+	+	+	+	+	+	+	+	+	+	+	+	+	+	+	+	+	+	+	+	+	+	+	+	+	+	+	+	+	+	+	+	+	+
ЗК4					+	+			+											+				+				+			+	+	+					
ЗК5	+		+												+	+	+	+	+		+			+	+							+	+					
ЗК6				+					+											+																		
ЗК7																		+	+			+				+	+	+						+				
ЗК8			+				+	+										+								+	+	+						+	+			
ЗК9					+																	+	+			+			+				+					
ЗК10					+																		+			+					+							
ЗК11							+	+																			+			+			+					
ЗК12	+	+																																				
ЗК13		+																	+								+											
ЗК14																												+	+									
ЗК15																					+		+		+	+					+			+				
ЗК16											+	+	+	+	+																					+	+	
ФК 1															+																				+	+		
ФК 2											+	+	+	+	+																				+	+		
ФК 3																				+				+	+	+								+				
ФК 4																						+		+	+								+					
ФК 5																																						
ФК 6															+			+									+	+										
ФК 7								+																				+				+	+	+	+	+	+	
ФК 8								+																			+								+	+	+	
ФК 9																														+					+	+	+	
ФК 10																+	+	+					+					+				+	+					
ФК 11													+											+								+						
ФК 12									+											+					+							+	+					
ФК 13							+														+	+			+	+							+	+	+	+	+	

Продовження матриці відповідності програмних компетентностей компонентам освітньої програми

Компетентності	БК 1.1	БК 1.2	БК 1.3	БК 1.4	БК 1.5	БК 1.6	БК 1.7	БК 1.8	БК 1.9	БК 1.10	БК 2.	БК 3.	БК 4.1	БК 4.2	БК 4.3	БК 5.1	БК 5.2.	БК 5.3	БК 6.1	БК 6.2	БК 6.3	БК 7.1	БК 7.2	БК 7.3	БК 8.1	БК 8.2	БК 8.3	БК 9.1	БК 9.2	БК 9.3	БК 10.1	БК 10.2	БК 10.3	БК 11.1	БК 11.2	БК.11.3		
1	2	3	4	5	6	7	8	9	10	11	12	13	14	15	16	17	18	19	20	21	22	23	24	25	26	27	28	29	30	31	32	33	34	35	36			
ЗК1	+									+			+	+	+	+	+	+	+	+	+	+	+	+	+	+	+	+						+	+			
ЗК2	+																					+	+				+	+										
ЗК3	+	+	+	+	+	+	+	+	+	+			+	+	+	+	+	+	+	+	+	+	+	+	+	+	+	+	+	+	+	+	+	+	+	+	+	
ЗК4				+																																		
ЗК5	+	+	+	+	+	+	+	+	+	+			+	+	+	+	+	+	+	+	+	+	+	+	+	+	+	+	+	+	+	+	+	+	+	+	+	
ЗК6									+	+																												
ЗК7			+			+									+		+																					
ЗК8		+	+	+															+				+	+	+				+									
ЗК9													+	+	+	+	+	+	+	+	+	+	+					+		+	+	+						
ЗК10					+			+											+					+				+										
ЗК11					+	+								+	+		+	+	+	+	+	+	+			+			+	+			+	+				
ЗК12							+		+																												+	
ЗК13							+																															
ЗК14	+	+				+		+	+																												+	
ЗК15													+	+	+	+	+			+	+	+	+					+	+	+			+					
ЗК16																									+				+	+	+	+	+		+	+		
ФК 1																														+	+	+	+	+	+			
ФК 2																		+		+								+	+	+	+	+	+	+	+	+		
ФК3																																						
ФК4													+	+	+	+			+	+	+	+	+	+	+			+	+	+			+					
ФК5													+																		+	+						
ФК6																																						
ФК7																				+			+	+	+				+	+	+			+				
ФК8															+								+	+									+					
ФК9																												+										+
ФК10													+	+			+	+	+									+			+	+	+					
ФК11																										+												
ФК 12																																						
ФК 13																												+	+	+			+					

7. Матриця забезпечення програмних результатів навчання (ПРН) відповідними компонентами освітньої програми

ПРН	ОК 1.	ОК 2.	ОК 3.	ОК 4.	ОК 5.	ОК 6.	ОК 7.	ОК 8.	ОК 9.	ОК 10.	ОК 11.	ОК 12.	ОК 13.	ОК 14.	ОК 15.	ОК 16.	ОК 17.	ОК 18.	ОК 19.	ОК 20.	ОК 21.	ОК 22.	ОК 23.	ОК 24.	ОК 25.	ОК 26.	ОК 27.	ОК 28.	ОК 29.	ОК 30.	ОК 31.	ОК 32.	ОК 33.	ОК 34.	ОК 35.	ОК 36.	ОК 37	
1	2	3	4	5	6	7	8	9	10	11	12	13	14	15	16	17	18	19	20	21	22	23	24	25	26	27	28	29	30	31	32	33	34	35	36	37	38	
ПРН 1					+										+	+	+	+			+	+	+			+					+			+				
ПРН 2	+	+	+	+	+	+	+	+	+	+	+	+	+	+	+	+	+	+	+	+	+	+	+	+	+	+	+	+	+	+	+	+	+	+	+	+	+	
ПРН 3						+																											+		+			
ПРН 4							+	+	+						+	+	+	+		+	+	+	+			+					+	+		+				
ПРН 5		+			+														+																	+	+	
ПРН 6																												+	+	+					+	+		
ПРН 7	+	+																														+		+	+	+		
ПРН 8										+	+	+	+	+																								
ПРН 9													+	+		+	+	+			+	+	+	+						+	+		+	+	+	+		
ПРН 10									+				+	+						+		+	+	+							+							
ПРН 11																																	+	+	+	+	+	
ПРН 12															+	+	+	+			+	+	+								+	+	+	+	+	+		
ПРН 13													+	+																								
ПРН 14																+	+	+				+	+															
ПРН 15																			+									+										
ПРН 16																										+			+	+				+	+			
ПРН 17							+	+													+	+	+									+	+		+	+	+	
ПРН 18										+										+							+						+			+	+	

Додаток А
Перелік вибіркових компонент освітньо-професійної програми

Цикл загальної підготовки

- ВК.1 Дисципліна вільного вибору студента 1
- ВК.1.1 Основи власного бізнесу
 - ВК.1.2 Соціологія праці
 - ВК.1.3 Соціологія особистості
 - ВК.1.4 Психологія ділового спілкування
 - ВК.1.5 Політичні студії
 - ВК.1.6 Україна в Європі і світі
 - ВК.1.7 Історія світової культури
 - ВК.1.8 Економіка природокористування
 - ВК.1.9 Європейські стандарти захисту прав людини
 - ВК.1.10 Правописна компетентність сучасного фахівця
- ВК.2 Дисципліна вільного вибору студента 2 (за електронним каталогом на віртуальному сайті ХДУ)
- ВК.3 Дисципліна вільного вибору студента 3 (за електронним каталогом на віртуальному сайті ХДУ)

Цикл професійної підготовки

- ВК.4 Дисципліна вільного вибору студента 4
- ВК.4.1 Практикум з атлетизму
 - ВК. 4.2 Практикум зі скелелазіння
 - ВК. 4.3 Двобої з методикою викладання
- ВК. 5 Дисципліна вільного вибору студента 5
- ВК. 5.1 Практикум зі спортивного туризму
 - ВК. 5.2 Теніс з методикою викладання
 - ВК. 5.3 Практикум з аквафітнесу
- ВК. 6 Дисципліна вільного вибору студента 6
- ВК. 6.1 Основи фізичного самозахисту
 - ВК. 6.2. Практикум зі воркауту
 - ВК. 6.3. Футзал з методикою викладання
- ВК.7 Дисципліна вільного вибору студента 7
- ВК.7.1 Основи анімаційної діяльності у фізичній культурі та спорті
 - ВК.7.2 Рекреаційні ігри
 - ВК.7.3 Екологічний туризм
- ВК.8 Дисципліна вільного вибору студента 8
- ВК.8.1 Основи теорії здоров'я та здоровий спосіб життя
 - ВК.8.2 Контроль у фізичному вихованні
 - ВК. 8.3 Управління процесом фізичного виховання

ВК.9 Дисципліна вільного вибору студента 9

ВК. 9.1 Організація і методика туристсько-краєзнавчої діяльності

ВК. 9.2 Рекреація у фізичній культурі різних груп населення

ВК. 9.3 Оздоровча фізична культура та фітнес

ВК.10 Дисципліна вільного вибору студента 10

ВК. 10.1 Теоретичні основи інвалідного спорту

ВК. 10.2 Адаптивна фізична культура

ВК. 10.3 Організація і методика фізкультурно-оздоровчої роботи в умовах літнього відпочинку

ВК. 11 Дисципліна вільного вибору студента 11

ВК. 11.1 Лікувальна фізична культура

ВК. 11.2 Масаж

ВК. 11.3 Менеджмент спортивного клубу

Гарант освітньо-професійної програми

Інна ГОРОДИНСЬКА